

FREEZER | Freezer a pozzetto

VETRINE GELATO MANTECATO

Q 6

CUSTOMIZATION AVAILABLE
PERSONALIZZAZIONE DISPONIBILE



DETTAGLI



Ruote incluse nell'imballo (Da assemblare)



Termómetro analógico



Lavaporizzatore in acciaio inox



Luce LED montata sul piano di servizio (Optional)



CARATTERISTICHE GENERALI

Vetrine per gelato mantecato da 300 Lt	•
Acciaio verniciato bianco per esterno ed interno	•
Refrigerazione statica	•
Sbrinamento manuale	•
Termómetro digitale	•
Termómetro analógico	•
Schiumatura in Ciclopentano (60mm di spessore per lato)	•
Piano di servizio in plexiglass	•
Lavaporizzatore in acciaio inox di serie	•
Porta gusti/ Porta prezzi di serie	•
Coperchi inclusi (N.6 Pcs) / Carapine non incluse	•
Capacità carapine: N.6 + (6) Sovrapponibili (7 litri / Diam.200mm / H.250mm)	•
Luce LED montata sul piano di servizio (Optional)	•
N.4 Ruote (N.2 Frontali provviste di freno)	•

SPECIFICHE TECNICHE

Capacità	256 L
Temperatura	-5° - -20°C
Consumo	2.49 kWh/24h
Potenza Nominale	271 W
Rumorosità	45 dB(A)
Peso Netto	56 Kg
Peso Lordo	66 Kg
Dimensioni Esterne (LxPxH mm)	985x685x1240
Dimensioni Interne (LxPxH mm)	785x560x565
Dimensioni Imballo (LxPxH mm)	1060x780x1035
Quantità di carico 20'/40'/40'HQ	30/66/66

CERTIFICAZIONI

CE RoHS

INGOMBRO PRODOTTO

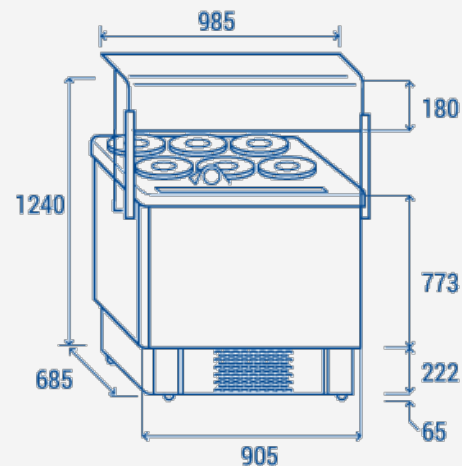

COOL HEAD EUROPE
We make the world a cooler place



www.coolheadeurope.com